

BAV-Fachveranstaltung für einen altersgerechten ÖV Mobilität im Alter – Herausforderung und Chance

Die Anzahl älterer Menschen nimmt in der Schweiz und in Europa immer mehr zu. Der demographische Wandel wird auch für den öffentlichen Verkehr massgebliche Auswirkungen haben. So kommen heute Menschen ins Pensionsalter, welche mit dem Auto aufgewachsen sind und sich erst im hohen Alter mit Fahrplänen, Ticketautomaten oder dem hektischem Treiben an Haltestellen auseinandersetzen. Ein barrierefreier ÖV sowie Mobilitätskurse und Ticketautomaten-Trainings sind wichtige Hilfestellungen für ältere Menschen. Denn wollen ÖV-Unternehmen keine Kunden verlieren, bzw. die Chance nutzen und neue Kunden der „Autogeneration“ gewinnen, müssen die vielschichtigen Bedürfnisse von Seniorinnen und Senioren stärker berücksichtigt werden. Unter dem Titel „ÖV-Kunde bis 100 – Altersgerechtigkeit im ÖV“ widmete sich das Bundesamt für Verkehr BAV an einer Fachtagung am 8. April 2010 in Bern diesen Herausforderungen. (Sprache de, fr)

Weitere Informationen:

Referate zur Fachtagung www.bav.admin.ch/mobile/02662/index.html?lang=de

Bestellung der kostenlosen DVD „Offside – Senioren im ÖV“

www.bav.admin.ch/shop/00020/00057/index.html?lang=de

Mobilitätskurse für SeniorInnen in der Schweiz www.mobilsein-mobilbleiben.ch

Séance d'information de l'Office fédéral des transports Seniors et transports publics – défi et chance à la fois

Le nombre de personnes âgées ne cesse d'augmenter en Suisse et en Europe. Ce changement démographique aura des répercussions significatives, entre autres dans le domaine des transports publics. Les jeunes retraités d'aujourd'hui font partie d'une génération qui a grandi avec la voiture. Ce n'est donc qu'à un âge avancé qu'ils sont confrontés à des horaires, des distributeurs de billets ou encore à l'ambiance trépidante des arrêts de bus et des gares. Les entreprises de transport qui visent à gagner de nouveaux clients de la «génération voitures» doivent absolument tenir compte des besoins complexes des seniors. La séance d'information «Bouger jusqu'à 100 ans: égalité pour les personnes âgées dans les transports publics» de l'OFT le 8 avril 2010 à Berne était consacrée à ces défis. Pour terminer, une recommandation de lecture: la publication récente du GART, «La mobilité des seniors», aborde les besoins de déplacement liés au vieillissement de la population d'une manière plus large. (langue: allemand, français)

Pour plus d'informations:

Exposés des intervenants www.bav.admin.ch/mobile/02662/index.html?lang=fr

Commande du DVD gratuit «Offside – Les seniors dans les transports publics»

www.bav.admin.ch/shop/00020/00057/index.html?lang=fr

Publications du GART : www.gart.org/S-informer/Publications-du-GART

03.05.2010



Schweizerische Eidgenossenschaft
Confédération suisse
Confederazione Svizzera
Confederaziun svizra

Die Bundesbehörden der Schweizerischen Eidgenossenschaft

Ältere Kundinnen und Kunden als Herausforderung und Chance für den öffentlichen Verkehr

Bern, 08.04.2010 - Die Zunahme der älteren Menschen in der Schweizer Bevölkerung wird in den nächsten Jahrzehnten auch auf den öffentlichen Verkehr (öV) massgebliche Auswirkungen haben. Die öV-Unternehmungen sind gesetzlich verpflichtet, ein altersgerechtes Angebot zu erbringen. Gleichzeitig können die älteren Kundinnen und Kunden den Marktanteil des öV verstärken.

Mit dem Ziel, die öV-Unternehmen für die Herausforderungen und Chancen durch die ältere Kundschaft zu sensibilisieren, führte das Bundesamt für Verkehr (BAV) am Donnerstag in Ittigen bei Bern eine Tagung mit dem Titel "öV-Kunde bis 100: Altersgerechtigkeit im öffentlichen Verkehr" durch. Das Interesse der angesprochenen Unternehmen war gross. Rund 70 Vertreterinnen und Vertreter von Bahn-, Bus- und städtischen Verkehrsunternehmen sowie von Kantonen und Gemeinden der ganzen Schweiz hatten sich für die Fachveranstaltung angemeldet.

Wie BAV-Vertreter ausführten, gibt es für Menschen mit einer altersbedingten Einschränkung bereits eine gesetzliche Grundlage, die ein altersgerechtes öV-Angebot verlangt: Der Geltungsbereich des Behindertengleichstellungsgesetzes (BehiG) umfasst verschiedene Arten von Beeinträchtigungen, auch wenn im Alter selbstverständlich nicht von "Behinderungen" im eigentlichen Sinn gesprochen werden kann.

Nebst den gesetzlichen Grundlagen wurden an der Tagung die möglichen gesundheitlichen Beeinträchtigungen älterer Menschen, die damit verbundenen Herausforderungen für die Benützung des öffentlichen Verkehrs, aber auch die Chancen für den öV erörtert. Als Referentinnen und Referenten traten Behördenvertreter, Mediziner, Marketingfachleute sowie Exponenten von Senioren- und Behindertenverbänden auf.

Die Unterlagen der Tagung werden in den kommenden Tagen auf der BAV-Website (www.bav.admin.ch/mobile) aufgeschaltet werden.

Adresse für Rückfragen:

Bundesamt für Verkehr, Information, 031 322 36 43

Herausgeber:

Bundesamt für Verkehr
Internet: <http://www.bav.admin.ch>

Die Bundesbehörden der Schweizerischen Eidgenossenschaft
[Kontakt](#) | [Rechtliches](#)

<http://www.news.admin.ch/message/index.html?lang=de>



Schweizerische Eidgenossenschaft
Confédération suisse
Confederazione Svizzera
Confederaziun svizra

Bundesamt für Verkehr (BAV)

Veranstaltung öV-Kunde bis 100

In den kommenden Jahrzehnten wird die Zahl der älteren Menschen drastisch zunehmen, gleichzeitig wird jene der aktiven Bevölkerung stagnieren oder gar abnehmen. Diese Entwicklung hat auch auf den öffentlichen Verkehr massgebliche Auswirkungen, denen es Rechnung zu tragen gilt.

Am 8. April 2010 fand zu dieser Thematik eine BAV-Fachveranstaltung statt. Untenstehend finden Sie die Präsentationen der ReferentInnen. Die Präsentationen sind entweder auf Deutsch oder auf Französisch bzw. abwechselnd zweisprachig verfasst.

Pierre-André Meyrat, sous-directeur de l'OFT :
Discours d'accueil

 [Pierre-André Meyrat - Discours d'accueil](#)

Pierre-André Meyrat - Discours d'accueil

Letzte Änderung: 09.04.2010 | Grösse: 63 kb | Typ: PDF

Hanspeter Oprecht, service spécialisé de l'OFT ' Questions de mobilité ' :
Les bases légales / Die gesetzlichen Grundlagen

 [Hanspeter Oprecht - Les bases légales](#)

Hanspeter Oprecht - Les bases légales

Letzte Änderung: 14.04.2010 | Grösse: 804 kb | Typ: PDF

Dr. Ludo Cebulla, Cebulla Gesundheitsprojekte:
Ältere Menschen und Probleme im öffentlichen Verkehr

 [Ludo Cebulla - Ältere Menschen und Probleme im öV](#)

Ludo Cebulla - Ältere Menschen und Probleme im öV

Letzte Änderung: 09.04.2010 | Grösse: 1599 kb | Typ: PDF

Andrea de Meuron, rundum-mobil:
Marketingvorteile eines altersgerechten öffentlichen Verkehrs

 [Andrea de Meuron - Marketingvorteile eines altersgerechten öV \(Präsentationsfolien\)](#)

Andrea de Meuron - Marketingvorteile eines altersgerechten öV (Präsentationsfolien)

Letzte Änderung: 09.04.2010 | Grösse: 1083 kb | Typ: PDF

 [Andrea de Meuron - Marketingvorteile eines altersgerechten öV \(Präsentationsskript\)](#)

Andrea de Meuron - Marketingvorteile eines altersgerechten öV (Präsentationsskript)

Letzte Änderung: 13.04.2010 | Grösse: 992 kb | Typ: PDF

Gabrielle Gsponer, ASTRA:

Die Reisekette beginnt nicht an der Haltestelle [Gabrielle Gsponer - Die Reisekette beginnt nicht an der Haltestelle](#)

Gabrielle Gsponer - Die Reisekette beginnt nicht an der Haltestelle

Letzte Änderung: 09.04.2010 | Grösse: 1577 kb | Typ: PDF

Ernst Widmer, SSR:**Der schweizerische Seniorenrat SSR** [Ernst Widmer - Der schweiz. Seniorenrat](#)

Ernst Widmer - Der schweiz. Seniorenrat

Letzte Änderung: 09.04.2010 | Grösse: 42 kb | Typ: PDF

Werner Hofstetter, Fachstelle BöV / Bureau HTP**Die Fachstelle Behinderte und öffentlicher Verkehr (BöV) und die Senioren /****Le Bureau Suisse Handicapés et Transports Publics (HTP) et les seniors** [Werner Hofstetter - Die Fachstelle BöV und die Senioren](#)

Werner Hofstetter - Die Fachstelle BöV und die Senioren

Letzte Änderung: 09.04.2010 | Grösse: 328 kb | Typ: PDF

[Nachricht an Fachkontakt](#)

Zuletzt aktualisiert am: 10.02.2010

Bundesamt für Verkehr (BAV)

info@bav.admin.ch | [Rechtliche Grundlagen](#)

<http://www.bav.admin.ch/mobile/02662/index.html?lang=de>



Séance d'information de l'OFT « Bouger jusqu'à 100 ans », 8 avril 2010 : Bases légales



Eine *zeitgemässe* Gesellschaft ist unter anderem auch eine altersgerechte Gesellschaft.

Ein zeitgemässer öV soll somit *unter anderem* auch den Bedürfnissen der Menschen mit Beeinträchtigungen entsprechen.

Die Realisierung eines barrierefreien öV birgt jedoch Herausforderungen...



Séance d'information de l'OFT « Bouger jusqu'à 100 ans », 8 avril 2010 : Bases légales

En vigueur depuis le 1^{er} janvier 2004 :

- **LHand**
Loi sur l'égalité pour les handicapés (RS 151.3)
BehiG
Behindertengleichstellungsgesetz (SR 151.3)
- **OTHand**
Ordonnance sur les aménagements visant à assurer l'accès des personnes handicapées aux transports publics
Vböv
Verordnung über die behindertengerechte Gestaltung des öffentlichen Verkehrs (SR 151.34)
→ **La révision entrera en vigueur le 1.7.2010**



Séance d'information de l'OFT « Bouger jusqu'à 100 ans », 8 avril 2010 : Bases légales

En vigueur depuis le 2 juillet 2006 :

- **OETHand**
Ordonnance du DETEC concernant les exigences techniques sur les aménagements visant à assurer l'accès des personnes handicapées aux transports publics (RS 151.342)
VAböV
Verordnung des UVEK über die technischen Anforderungen an die behindertengerechte Gestaltung des öffentlichen Verkehrs (SR 151.342)
→ **La révision entrera en vigueur le 1.7.2010**



Séance d'information de l'OFT « Bouger jusqu'à 100 ans », 8 avril 2010 : Bases légales

Allgemeiner Grundsatz des BehiG

Gleichstellung von Menschen mit Einschränkungen gegenüber solchen ohne Beeinträchtigung

Beseitigung von Hindernissen:

- **beim Zugang zu öffentlichen und teilweise auch privaten Gebäuden und Anlagen**
- **bei der Inanspruchnahme von öffentlich zugänglichen Dienstleistungen**
- **bei Aus- und Weiterbildungsangeboten und Arbeitsplätzen**
- **beim öffentlichen Verkehr**



Séance d'information de l'OFT « Bouger jusqu'à 100 ans », 8 avril 2010 : Bases légales

Principes de la LHand concernant les TP (I)

Définition des personnes « handicapées » :

- **Personnes avec une déficience corporelle présumée durable**
 - **de l'ouïe (y c. personnes sourdes)**
 - **de la vue (y c. personnes aveugles)**
 - **de l'appareil locomoteur (y c. pers. en chaise roulante)**
 - **mentale ou psychique**
- **Les personnes aux déficiences corporelles dues à l'âge sont aussi concernées par la LHand**
- **Le terme de « handicap / handicapé » dans le contexte de l'âge est psychologiquement délicat!**



Séance d'information de l'OFT « Bouger jusqu'à 100 ans », 8 avril 2010 : Bases légales

BehiG-Grundsätze betreffend öV (II)

- **Geltungsbereich: Angebote aller TU, die eine bundesrechtliche Konzession besitzen**
 - **auch nicht bestellte Angebote**
- **Damit ein Angebot hindernisfrei benützbar ist, müssen öV- Bauten, Anlagen und Fahrzeuge barrierefrei ausgestaltet sein**
 - **egal, wer der Eigentümer ist**



Séance d'information de l'OFT « Bouger jusqu'à 100 ans », 8 avril 2010 : Bases légales

Principes de la LHand concernant les TP (III)

- Depuis le 1^{er} janvier 2004, les constructions, les équipements et les véhicules nouveaux doivent être dénués d'obstacle
- Délai d'adaptation pour les constructions, les équipements et les véhicules existants: 12.12.2023. Le Conseil fédéral envisage de prolonger ce délai jusqu'en 2038. Le Parlement fédéral tranchera.
- Délai d'adaptation pour les systèmes de communication et les systèmes d'émission de billets: 12.12.2013



Séance d'information de l'OFT « Bouger jusqu'à 100 ans », 8 avril 2010 : Bases légales

Principes de la LHand concernant les TP (IV)

- **Prescription sur normes techniques détaillées pour les TP et adaptation régulière de ces normes à l'état de la technique**
- **Droit individuel d'intenter une action**
- **Pour les organismes regroupant des personnes handicapées, droit d'agir ou de recourir; représentation par le Bureau Suisse HTP / Fachstelle BÖV**
- **Principe de proportionnalité:**
 - **Considérations:
besoins vs dépenses / autres atteintes**
 - **Nécessité absolue d'une solution de rechange**



Séance d'information de l'OFT « Bouger jusqu'à 100 ans », 8 avril 2010 : Bases légales



Bundesverwaltungsgericht (Erwägungen Entscheid Walenstadt):

- **Oberstes Ziel ist Autonomie (öV: autonome Benützung)**
- **Hilfestellung durch öV-Personal gilt als Ersatz- respektive Übergangslösung nach Art. 12 Abs. 3 BehiG**



Séance d'information de l'OFT « Bouger jusqu'à 100 ans », 8 avril 2010 : Bases légales

Eckpunkte VböV (I)

- **Übersicht funktionale Anforderungen
(,grobe' Normen):**

**Was heisst barrierefreier öV, welche Bereiche,
welche Dienstleistungen zählen dazu?**

- **z.B. öV-Bauten, öV-Anlagen, öV-Fahrzeuge,
Toiletten in Bahnhöfen, Nebenbetriebe etc.**



Séance d'information de l'OFT « Bouger jusqu'à 100 ans », 8 avril 2010 : Bases légales

Principes de l'OTHand (II)

• Principes de financement:

- Réalisation de mesures d'accessibilité aux TP dans un cadre nécessaire « de toute manière » : financement ordinaire**
- Réalisation anticipée de mesures d'accessibilité aux TP en raison du délai d'adaptation : financement par des aides LHand de la Confédération et des cantons pour la variante la plus économique**



Séance d'information de l'OFT « Bouger jusqu'à 100 ans », 8 avril 2010 : Bases légales

Detail-Ausführungsbestimmungen

- **VAböV:**
 - **Detailbestimmungen, die für alle öV-Bereiche gelten**
 - **bus- und seilbahnspezifische Detailbestimmungen**
- **AB-EBV:**
 - **eisenbahn- und tramspezifische Detailbestimmungen**
 - **ebenfalls Revision per 1.7.2010**
- **AB-SBV:**
 - **schiffahrtsspezifische Detailbestimmungen**



Séance d'information de l'OFT « Bouger jusqu'à 100 ans », 8 avril 2010 : Bases légales

Exemples de dispositions de l'OETHand

- **Informations imprimées et électroniques: taille minimale de la police, couleur, contraste entre majuscules et minuscules**
- **Informations tant optiques qu'acoustiques dans les véhicules et aux points d'arrêts d'une certaine importance**
- **Aménagement des distributeurs de billets et des boutons d'ouverture des portes**



Séance d'information de l'OFT « Bouger jusqu'à 100 ans », 8 avril 2010 : Bases légales



Beispiele von Bestimmungen der AB-EBV

- **Max. Neigung von gebauten Rampen in Prozent**
- **Bedingungen für niveaugleichen Einstieg für Rollatoren und Rollstühle bei Bahn und Tram**
- **Taktil-visuelle Sicherheitslinien auf Perrons**
- **Fahrzeuggestüren müssen sich aussen für Seheingeschränkte erkennbar abheben.**



Séance d'information de l'OFT « Bouger jusqu'à 100 ans », 8 avril 2010 : Bases légales

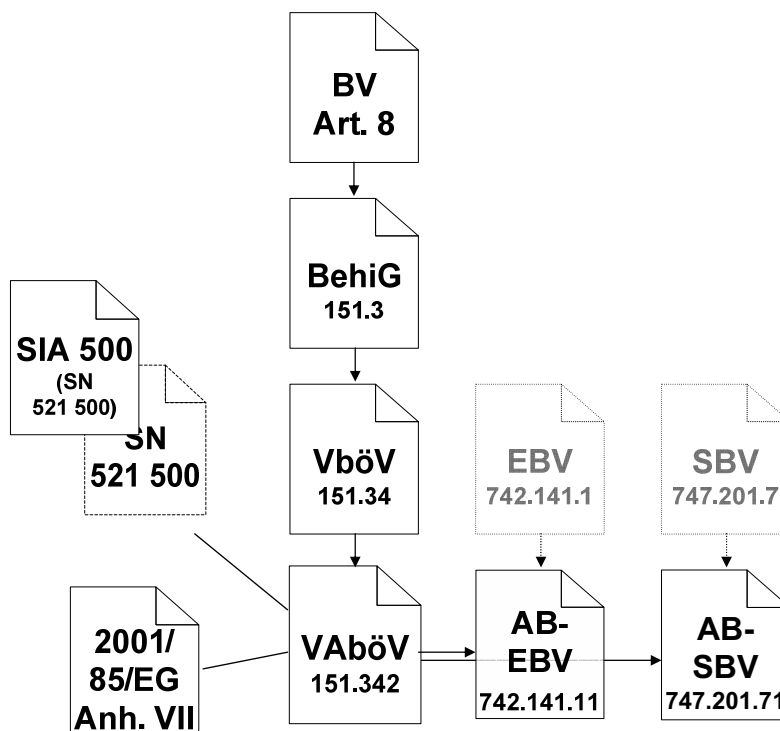

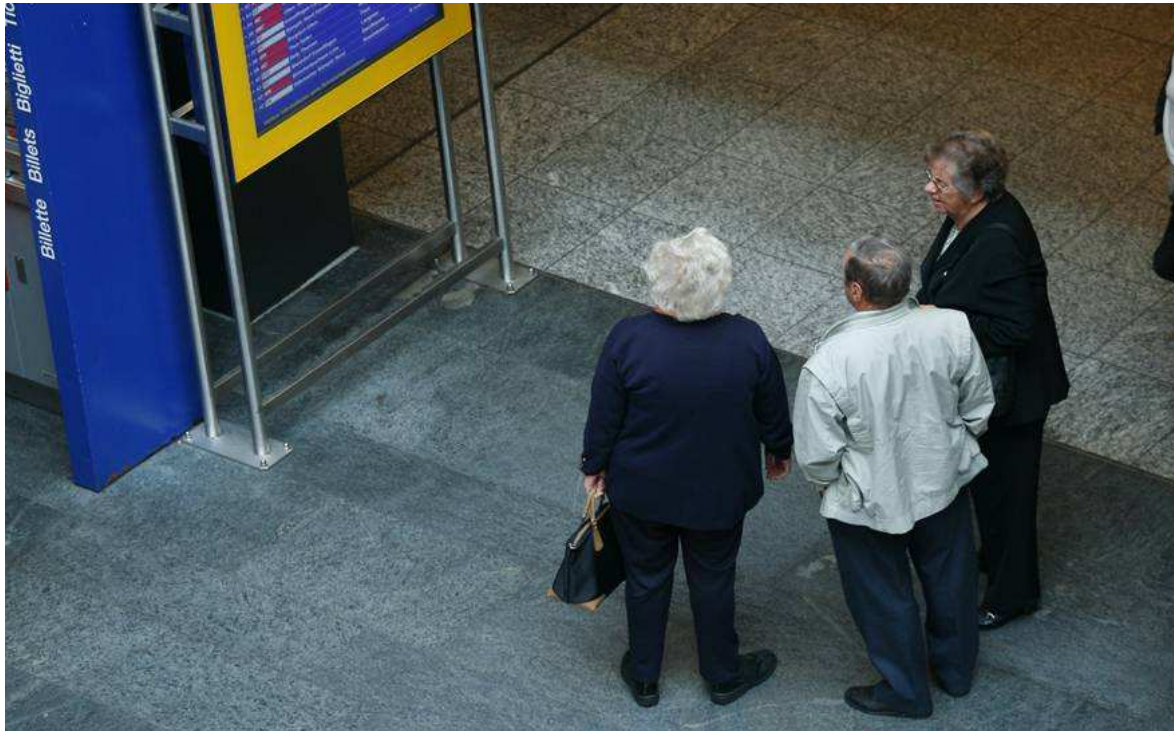

Séance d'information de l'OFT « Bouger jusqu'à 100 ans », 8 avril 2010 : Bases légales

www.bav.admin.ch/mobile

mobile@bav.admin.ch