

## **BAV-Fachveranstaltung für einen altersgerechten ÖV Mobilität im Alter – Herausforderung und Chance**

Die Anzahl älterer Menschen nimmt in der Schweiz und in Europa immer mehr zu. Der demographische Wandel wird auch für den öffentlichen Verkehr massgebliche Auswirkungen haben. So kommen heute Menschen ins Pensionsalter, welche mit dem Auto aufgewachsen sind und sich erst im hohen Alter mit Fahrplänen, Ticketautomaten oder dem hektischem Treiben an Haltestellen auseinandersetzen. Ein barrierefreier ÖV sowie Mobilitätskurse und Ticketautomaten-Trainings sind wichtige Hilfestellungen für ältere Menschen. Denn wollen ÖV-Unternehmen keine Kunden verlieren, bzw. die Chance nutzen und neue Kunden der „Autogeneration“ gewinnen, müssen die vielschichtigen Bedürfnisse von Seniorinnen und Senioren stärker berücksichtigt werden. Unter dem Titel „ÖV-Kunde bis 100 – Altersgerechtigkeit im ÖV“ widmete sich das Bundesamt für Verkehr BAV an einer Fachtagung am 8. April 2010 in Bern diesen Herausforderungen. (Sprache de, fr)

### Weitere Informationen:

Referate zur Fachtagung [www.bav.admin.ch/mobile/02662/index.html?lang=de](http://www.bav.admin.ch/mobile/02662/index.html?lang=de)

Bestellung der kostenlosen DVD „Offside – Senioren im ÖV“

[www.bav.admin.ch/shop/00020/00057/index.html?lang=de](http://www.bav.admin.ch/shop/00020/00057/index.html?lang=de)

Mobilitätskurse für SeniorInnen in der Schweiz [www.mobilsein-mobilbleiben.ch](http://www.mobilsein-mobilbleiben.ch)

## **Séance d'information de l'Office fédéral des transports Seniors et transports publics – défi et chance à la fois**

Le nombre de personnes âgées ne cesse d'augmenter en Suisse et en Europe. Ce changement démographique aura des répercussions significatives, entre autres dans le domaine des transports publics. Les jeunes retraités d'aujourd'hui font partie d'une génération qui a grandi avec la voiture. Ce n'est donc qu'à un âge avancé qu'ils sont confrontés à des horaires, des distributeurs de billets ou encore à l'ambiance trépidante des arrêts de bus et des gares. Les entreprises de transport qui visent à gagner de nouveaux clients de la «génération voitures» doivent absolument tenir compte des besoins complexes des seniors. La séance d'information «Bouger jusqu'à 100 ans: égalité pour les personnes âgées dans les transports publics» de l'OFT le 8 avril 2010 à Berne était consacrée à ces défis. Pour terminer, une recommandation de lecture: la publication récente du GART, «La mobilité des seniors», aborde les besoins de déplacement liés au vieillissement de la population d'une manière plus large. (langue: allemand, français)

### Pour plus d'informations:

Exposés des intervenants [www.bav.admin.ch/mobile/02662/index.html?lang=fr](http://www.bav.admin.ch/mobile/02662/index.html?lang=fr)

Commande du DVD gratuit «Offside – Les seniors dans les transports publics»

[www.bav.admin.ch/shop/00020/00057/index.html?lang=fr](http://www.bav.admin.ch/shop/00020/00057/index.html?lang=fr)

Publications du GART : [www.gart.org/S-informer/Publications-du-GART](http://www.gart.org/S-informer/Publications-du-GART)

03.05.2010



Schweizerische Eidgenossenschaft  
Confédération suisse  
Confederazione Svizzera  
Confederaziun svizra

---

## Les autorités fédérales de la Confédération suisse

---

### Seniors et transports publics : à la fois défi et chance

**Berne, 08.04.2010 - Au cours des prochaines décennies, l'augmentation du nombre de personnes âgées en Suisse aura des répercussions considérables, y compris sur les transports publics (TP). La loi exige des entreprises de TP qu'elles fournissent une offre adaptée aux besoins des seniors. En même temps, les clients de cette tranche d'âge peuvent renforcer la part de marché des TP.**

Dans le but de sensibiliser les entreprises de TP aux défis et aux chances que présente la clientèle des seniors, l'Office fédéral des transports (OFT) a organisé une séance d'information « Bouger jusqu'à 100 ans : égalité pour les personnes âgées dans les transports publics » jeudi à Ittigen près de Berne. Les entreprises concernées ont manifesté un grand intérêt. Une septantaine de représentants des entreprises de chemin de fer, de bus et de transports urbains ainsi que des cantons et des communes des quatre coins du pays se sont inscrits à cette manifestation.

Comme les représentants de l'OFT l'ont expliqué, il existe déjà une base légale qui exige une offre adaptée aux besoins des personnes âgées dont la mobilité est réduite du fait de l'âge : le champ d'application de la loi sur l'égalité pour les handicapés (LHand) englobe aussi ce type de limitations, même si l'on ne saurait bien entendu parler ici de « handicaps » proprement dits.

La séance d'information a porté non seulement sur les bases légales, mais aussi sur les limitations qui peuvent frapper les personnes âgées, les défis qui en résultent lorsqu'il s'agit de prendre les transports publics, mais aussi les chances que cela représente pour les entreprises de TP. Les conférenciers étaient des représentants des autorités, des médecins, des spécialistes du marketing ainsi que des porte-parole d'associations d'aînés et de personnes handicapées.

La documentation de la manifestation sera publiée prochainement sur le site Internet de l'OFT ([www.bav.admin.ch/mobile](http://www.bav.admin.ch/mobile)).

---

#### Renseignements:

Office fédéral des transports OFT, Information, 031 322 36 43

---

#### Editeur:

Office fédéral des transports  
Internet: <http://www.bav.admin.ch>

---

Les autorités fédérales de la Confédération suisse  
[Contact](#) | [Bases légales](#)

---

<http://www.news.admin.ch/message/index.html?lang=fr>



Schweizerische Eidgenossenschaft  
Confédération suisse  
Confederazione Svizzera  
Confederaziun svizra

## Office fédéral des transports (OFT)

---

### Séance d'information « Bouger jusqu'à 100 ans »

Au cours des prochaines décennies, le nombre de personnes âgées va s'accroître notablement, alors que celui des actifs va entrer en stagnation, voire diminuer. Cette transformation de la structure sociale aura également des répercussions considérables sur les transports publics, dont il faut tenir compte.

Le 8 avril 2010, l'OFT a organisé une séance d'information sur le sujet. Vous trouverez ci-dessous les présentations des intervenants. Elles sont rédigées soit en allemand, soit en français ou tour à tour dans les deux langues.

**Pierre-André Meyrat, sous-directeur de l'OFT :**  
**Discours d'accueil**

 [Pierre-André Meyrat - Discours d'accueil](#)

Pierre-André Meyrat - Discours d'accueil

Dernière modification: 09.04.2010 | Dimension: 63 kb | Type: PDF

**Hanspeter Oprecht, service spécialisé de l'OFT ' Questions de mobilité ' :**  
**Les bases légales / Die gesetzlichen Grundlagen**

 [Hanspeter Oprecht - Les bases légales](#)

Hanspeter Oprecht - Les bases légales

Dernière modification: 14.04.2010 | Dimension: 804 kb | Type: PDF

**Dr. Ludo Cebulla, Cebulla Gesundheitsprojekte :**  
**Ältere Menschen und Probleme im öffentlichen Verkehr**

 [Ludo Cebulla - Ältere Menschen und Probleme im öV](#)

Ludo Cebulla - Ältere Menschen und Probleme im öV

Dernière modification: 09.04.2010 | Dimension: 1599 kb | Type: PDF

**Andrea de Meuron, rundum-mobil :**  
**Marketingvorteile eines altersgerechten öffentlichen Verkehrs**

 [Andrea de Meuron - Marketingvorteile eines altersgerechten öV \(transparentes de la présentation\)](#)

Andrea de Meuron - Marketingvorteile eines altersgerechten öV (transparentes de la présentation)

Dernière modification: 09.04.2010 | Dimension: 1083 kb | Type: PDF

 [Andrea de Meuron - Marketingvorteile eines altersgerechten öV \(notes de la présentation\)](#)

Andrea de Meuron - Marketingvorteile eines altersgerechten öV (notes de la présentation)

Dernière modification: 13.04.2010 | Dimension: 992 kb | Type: PDF

**Gabrielle Gsponer, OFROU :**

### **Die Reisekette beginnt nicht an der Haltestelle**

 [Gabrielle Gsponer - Die Reisekette beginnt nicht an der Haltestelle](#)

Gabrielle Gsponer - Die Reisekette beginnt nicht an der Haltestelle

Dernière modification: 09.04.2010 | Dimension: 1577 kb | Type: PDF

### **Ernst Widmer CSA:**

#### **Der schweizerische Seniorenrat SSR / Le Conseil suisse des aînés CSA**

 [Ernst Widmer - Der schweiz. Seniorenrat](#)

Ernst Widmer - Der schweiz. Seniorenrat

Dernière modification: 09.04.2010 | Dimension: 42 kb | Type: PDF

### **Werner Hofstetter Fachstelle BÖV / Bureau HTP**

#### **Die Fachstelle Behinderte und öffentlicher Verkehr (BÖV) und die Senioren /**

#### **Le Bureau Suisse Handicapés et Transports Publics (HTP) et les seniors**

 [Werner Hofstetter - Le bureau HTP et les seniors](#)

Werner Hofstetter - Le bureau HTP et les seniors

Dernière modification: 09.04.2010 | Dimension: 328 kb | Type: PDF

### [Message à un spécialiste](#)

Dernière mise à jour le: 10.02.2010

---

Office fédéral des transports (OFT)

[info@bav.admin.ch](mailto:info@bav.admin.ch) | [Bases légales](#)

---

<http://www.bav.admin.ch/mobile/02662/index.html?lang=fr>



Séance d'information de l'OFT « Bouger jusqu'à 100 ans », 8 avril 2010 : Bases légales



**Eine *zeitgemässe* Gesellschaft ist unter anderem auch eine altersgerechte Gesellschaft.**

**Ein zeitgemässer öV soll somit *unter anderem* auch den Bedürfnissen der Menschen mit Beeinträchtigungen entsprechen.**

**Die Realisierung eines barrierefreien öV birgt jedoch Herausforderungen...**





Séance d'information de l'OFT « Bouger jusqu'à 100 ans », 8 avril 2010 : Bases légales

## En vigueur depuis le 1<sup>er</sup> janvier 2004 :

- **LHand**  
**Loi sur l'égalité pour les handicapés (RS 151.3)**  
**BehiG**  
**Behindertengleichstellungsgesetz (SR 151.3)**
- **OTHand**  
**Ordonnance sur les aménagements visant à assurer l'accès des personnes handicapées aux transports publics**  
**VböV**  
**Verordnung über die behindertengerechte Gestaltung des öffentlichen Verkehrs (SR 151.34)**  
→ **La révision entrera en vigueur le 1.7.2010**



Séance d'information de l'OFT « Bouger jusqu'à 100 ans », 8 avril 2010 : Bases légales

## En vigueur depuis le 2 juillet 2006 :

- **OETHand**  
**Ordonnance du DETEC concernant les exigences techniques sur les aménagements visant à assurer l'accès des personnes handicapées aux transports publics (RS 151.342)**  
**VAböV**  
**Verordnung des UVEK über die technischen Anforderungen an die behindertengerechte Gestaltung des öffentlichen Verkehrs (SR 151.342)**  
→ **La révision entrera en vigueur le 1.7.2010**



Séance d'information de l'OFT « Bouger jusqu'à 100 ans », 8 avril 2010 : Bases légales

## **Allgemeiner Grundsatz des BehiG**

### **Gleichstellung von Menschen mit Einschränkungen gegenüber solchen ohne Beeinträchtigung**

#### **Beseitigung von Hindernissen:**

- **beim Zugang zu öffentlichen und teilweise auch privaten Gebäuden und Anlagen**
- **bei der Inanspruchnahme von öffentlich zugänglichen Dienstleistungen**
- **bei Aus- und Weiterbildungsangeboten und Arbeitsplätzen**
- **beim öffentlichen Verkehr**





Séance d'information de l'OFT « Bouger jusqu'à 100 ans », 8 avril 2010 : Bases légales

## **Principes de la LHand concernant les TP (I)**

### **Définition des personnes « handicapées » :**

- **Personnes avec une déficience corporelle présumée durable**
  - **de l'ouïe (y c. personnes sourdes)**
  - **de la vue (y c. personnes aveugles)**
  - **de l'appareil locomoteur (y c. pers. en chaise roulante)**
  - **mentale ou psychique**
- **Les personnes aux déficiences corporelles dues à l'âge sont aussi concernées par la LHand**
- **Le terme de « handicap / handicapé » dans le contexte de l'âge est psychologiquement délicat!**



Séance d'information de l'OFT « Bouger jusqu'à 100 ans », 8 avril 2010 : Bases légales

## BehiG-Grundsätze betreffend öV (II)

- **Geltungsbereich: Angebote aller TU, die eine bundesrechtliche Konzession besitzen**
  - **auch nicht bestellte Angebote**
- **Damit ein Angebot hindernisfrei benützbar ist, müssen öV- Bauten, Anlagen und Fahrzeuge barrierefrei ausgestaltet sein**
  - **egal, wer der Eigentümer ist**



Séance d'information de l'OFT « Bouger jusqu'à 100 ans », 8 avril 2010 : Bases légales

## **Principes de la LHand concernant les TP (III)**

- Depuis le 1<sup>er</sup> janvier 2004, les constructions, les équipements et les véhicules nouveaux doivent être dénués d'obstacle
- Délai d'adaptation pour les constructions, les équipements et les véhicules existants: 12.12.2023. Le Conseil fédéral envisage de prolonger ce délai jusqu'en 2038. Le Parlement fédéral tranchera.
- Délai d'adaptation pour les systèmes de communication et les systèmes d'émission de billets: 12.12.2013



Séance d'information de l'OFT « Bouger jusqu'à 100 ans », 8 avril 2010 : Bases légales

## **Principes de la LHand concernant les TP (IV)**

- **Prescription sur normes techniques détaillées pour les TP et adaptation régulière de ces normes à l'état de la technique**
- **Droit individuel d'intenter une action**
- **Pour les organismes regroupant des personnes handicapées, droit d'agir ou de recourir; représentation par le Bureau Suisse HTP / Fachstelle BÖV**
- **Principe de proportionnalité:**
  - **Considérations:  
besoins vs dépenses / autres atteintes**
  - **Nécessité absolue d'une solution de rechange**





Séance d'information de l'OFT « Bouger jusqu'à 100 ans », 8 avril 2010 : Bases légales



## **Bundesverwaltungsgericht (Erwägungen Entscheid Walenstadt):**

- **Oberstes Ziel ist Autonomie (öV: autonome Benützung)**
- **Hilfestellung durch öV-Personal gilt als Ersatz- respektive Übergangslösung nach Art. 12 Abs. 3 BehiG**





Séance d'information de l'OFT « Bouger jusqu'à 100 ans », 8 avril 2010 : Bases légales

## Eckpunkte VböV (I)

- **Übersicht funktionale Anforderungen  
(,grobe' Normen):**

**Was heisst barrierefreier öV, welche Bereiche,  
welche Dienstleistungen zählen dazu?**

- **z.B. öV-Bauten, öV-Anlagen, öV-Fahrzeuge,  
Toiletten in Bahnhöfen, Nebenbetriebe etc.**



Séance d'information de l'OFT « Bouger jusqu'à 100 ans », 8 avril 2010 : Bases légales

## **Principes de l'OTHand (II)**

### **• Principes de financement:**

- Réalisation de mesures d'accessibilité aux TP dans un cadre nécessaire « de toute manière » : financement ordinaire**
- Réalisation anticipée de mesures d'accessibilité aux TP en raison du délai d'adaptation : financement par des aides LHand de la Confédération et des cantons pour la variante la plus économique**



Séance d'information de l'OFT « Bouger jusqu'à 100 ans », 8 avril 2010 : Bases légales

## Detail-Ausführungsbestimmungen

- **VAböV:**
  - **Detailbestimmungen, die für alle öV-Bereiche gelten**
  - **bus- und seilbahnspezifische Detailbestimmungen**
- **AB-EBV:**
  - **eisenbahn- und tramspezifische Detailbestimmungen**
  - **ebenfalls Revision per 1.7.2010**
- **AB-SBV:**
  - **schiffahrtsspezifische Detailbestimmungen**



Séance d'information de l'OFT « Bouger jusqu'à 100 ans », 8 avril 2010 : Bases légales

## Exemples de dispositions de l'OETHand

- **Informations imprimées et électroniques: taille minimale de la police, couleur, contraste entre majuscules et minuscules**
- **Informations tant optiques qu'acoustiques dans les véhicules et aux points d'arrêts d'une certaine importance**
- **Aménagement des distributeurs de billets et des boutons d'ouverture des portes**





Séance d'information de l'OFT « Bouger jusqu'à 100 ans », 8 avril 2010 : Bases légales



## **Beispiele von Bestimmungen der AB-EBV**

- **Max. Neigung von gebauten Rampen in Prozent**
- **Bedingungen für niveaugleichen Einstieg für Rollatoren und Rollstühle bei Bahn und Tram**
- **Taktil-visuelle Sicherheitslinien auf Perrons**
- **Fahrzeuggestüren müssen sich aussen für Seheingeschränkte erkennbar abheben.**





Séance d'information de l'OFT « Bouger jusqu'à 100 ans », 8 avril 2010 : Bases légales

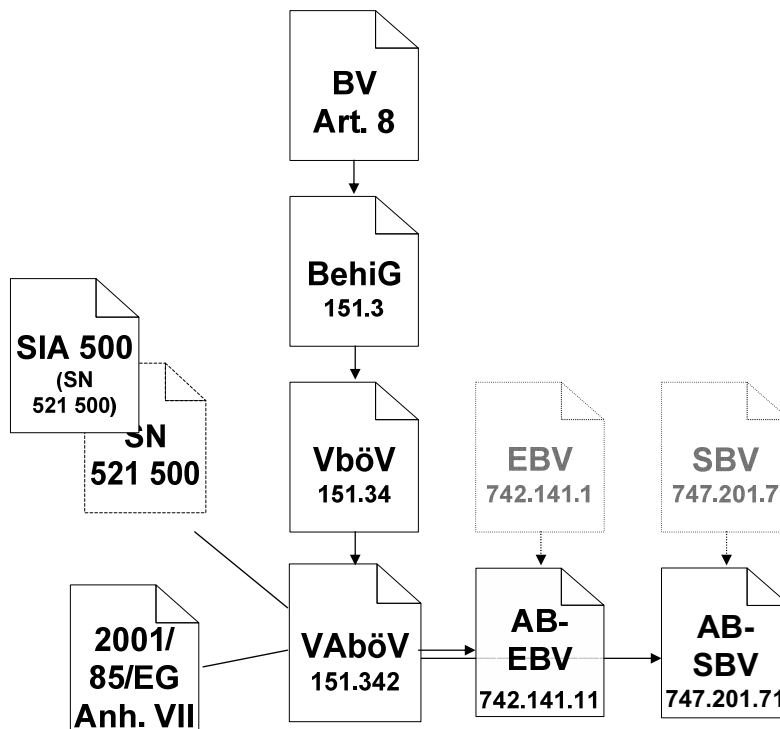



Séance d'information de l'OFT « Bouger jusqu'à 100 ans », 8 avril 2010 : Bases légales

**[www.bav.admin.ch/mobile](http://www.bav.admin.ch/mobile)**

**[mobile@bav.admin.ch](mailto:mobile@bav.admin.ch)**